

Pasūtītājs: **GULBENES NOVADA DOME**
nod. maks. kods 90009116327

Objekts: **SAIETA LAUKUMA IZVEIDE**
RANKAS PAGASTĀ

Adrese: „Rēveļu pamatskola”, Gaujasrēveļi,
Rankas pag., Gulbenes nov.

TEHNISKAIS PROJEKTS

VISPĀRĪGĀ DAĻA
ARHITEKTŪRAS DAĻA
ELEKTROINSTALĀCIJA

Būvprojekta vadītājs:  G.Ābula

ARHITEKTE GINTA ĀBULA Sert. Nr. 0481
--

2016.gads

PROJEKTA SATURS

VISPĀRĪGĀ DAĻA

1. Būvatļauja Nr. BIS/BV-4.2-2016-115.....	4LPP
2. Zemesgrāmatu apliecība.....	2lpp
3. Zemes robežu plāns.....	2lpp
4. Esošās situācijas fotofiksācija.....	1 lpp
5. Situācijas plāns.....	1lpp
6. Paskaidrojuma raksts.....	1lpp

ARHITEKTŪRAS DAĻA

7. Ģenplāns.....	GP-1
8. Labiekārtošanas plāns.....	AR-1
9. Laukuma nospraušanas plāns.....	AR-2
10. Teritorijas planēšanas shēma.....	AR-3
11. Nojume; plāns, fasādes, jumta plāns.....	AR-4
12. Nojume; spāru plāns, griezumš, kokmateriālu specifikācija.....	AR-5
13. Labiekārtojuma elementu specifikācija.....	AR-6
14. Elektroinstalācijas materiālu specifikācija.....	EL-1
15. Sertifikāti.....	2lpp
16. Apdrošināšanas polise	

VISPĀRĪGĀ DAĻA



GULBENES NOVADA BŪVVALDE

Reg. Nr. 90009151360

Ābeļu iela 2, Gulbene, Gulbenes nov., LV-4401

Tālrunis 64474912, fakss 64471311, e-pasts: buvvalde@gulbenesdome.lv, www.gulbene.lv

BŪVATĻAUJA NR. BIS/BV-4.2-2016-115 (BV2.5./16/28)

Gulbenē, 2016.gada 26.aprīlī

1. Būvobjekts **Saieta laukuma izveide Rankas pagastā**
2. Pasūtītājs **Gulbenes novada dome, 90009116327, Ābeļu iela 2, Gulbene,
Gulbenes nov., LV-4401, 64497710, dome@gulbene.lv**

3. Ziņas par būvēm:

Kadastra apzīmējums: **50840040245005**

Kadastra numurs: **50840040245**

1.	Būves veids	Inženierbūve
2.	Nosaukums	Laukuma izveide
3.	Būvniecības veids	Jauna būvniecība
4.	Būves grupa	2. grupa
5.	Adrese	"Rēveļu pamatskola", Gaujasrēveļi, Rankas pag., Gulbenes nov., LV-4416
6.	Īpašnieks vai, ja tāda nav, tiesiskais vadītājs un/vai lietotājs	Gulbenes novada dome, 90009116327, Ābeļu iela 2, Gulbene, Gulbenes nov., LV-4401, 64497710, dome@gulbene.lv
7.	Paredzētais galvenais lietošanas veids	2112 Ielas un ceļi
8.	Būves tips	21120101 Ielas, ceļi un laukumi ar cieto segumu
9.	Apbūves laukums (m2)	200.0
10.	Izmantotie materiāli	Betona bruģakmens, akmens mūrējums, koks.

4. Ziņas par zemes gabaliem:

Kadastra apzīmējums: **50840040245**

Kadastra numurs: **50840040245**

1.	Adrese	"Rēveļu pamatskola", Gaujasrēveļi, Rankas pag., Gulbenes nov., LV-4416
2.	Īpašnieks	Gulbenes novada dome, 90009116327, Ābeļu iela 2, Gulbene, Gulbenes nov., LV-4401, 64497710,

5. Būvprojekta izstrādātājs:
Ginta Ābula, sertifikāts Nr. 10-0481

6. Atkritumu apsaimniekošana:

7. Teritorijas plānojumā (lokālplānojumā, detālplānojumā) galvenā izmantošana (papildizmantošana): **Sabiedriskas nozīmes objektu apbūves teritorija**

8. Būvdarbu īstenošanas vietas pārbaude:

Apsekošanas datums: **26.04.2016**

Atzinums par būves pārbaudi: **BIS/BV-19.9-2016-1687 (BV 2.8/16/72) (26.04.2016)**

Projektēšanas nosacījumi

1.	Saskaņojumi ar zemes gabala īpašnieku vai tiesisko valdītāju
1.1.	Gulbenes novada dome, Ābeļu iela 2, Gulbene, Gulbenes novads
2.	tehniskie vai īpašie noteikumi un to izdevēju saskaņojumi
2.1.	ar inženiertīklu turētājiem
2.1.1.	AS "Sadales tīkls", Aiviekste, Kalsnavas pagasts, Madonas novads, t.80200403
2.1.2.	SIA "Lattelecom", Dzirnavu iela 105, Rīga, t.67055000
3.	vides pieejamības prasības
3.1.	teritoriju labiekārtojumam, piebraucamajiem ceļiem, ielām, ietvēm, gājēju celiņiem un gājēju pārejām attiecībā uz iespēju pārvietoties no viena augstuma līmeņa un citu
4.	būvprojekta sastāvs
4.1.	vispārīgā daļa
4.2.	arhitektūras daļa
4.2.1.	teritorijas vertikālais plānojums
4.2.2.	labiekārtojuma un apstādījumu plāns
4.2.3.	arhitektūras sadaļa
5.	būvprojekta izstrāde, piemērojot (ES dalībvalsts) nacionālo standartu un būvnormatīvu tehniskās prasības
6.	būvspeciālistu profesionālās civiltiesiskās atbildības apdrošināšana:
6.1.	būvprojekta izstrādātājam
6.2.	būvprojekta vadītājam

9. Projektēšanas nosacījumu izpildes termiņš: **22.04.2018.**

Būvdarbu uzsākšanas nosacījumi

1.	Būvvaldē iesniedzamie dokumenti
1.1.	izstrādāts un saskaņots būvprojekts
1.2.	informācija par būvprojekta īstenošanas kopējām izmaksām
1.3.	informācija par būvdarbu veicēju (juridiskās personas nosaukums, reģistrācijas numurs, būvkomersanta reģistrācijas apliecības numurs)
1.4.	būvdarbu veicēja civiltiesiskās atbildības obligātās apdrošināšanas polises kopija
1.5.	būvdarbu žurnāls

1.6.	atbildīgā būvdarbu vadītāja un būvdarbu vadītāju saistību raksti
1.7.	atbildīgā būvuzrauga un būvuzraugu saistību raksti
1.8.	atbildīgo būvspeciālistu profesionālās civiltiesiskās atbildības apdrošināšanas polises kopijas
1.9.	būvuzraudzības plāns
1.10.	informācija par darba aizsardzības koordinatoru (vārds, uzvārds, personas kods, tālruņa numurs), ja būvdarbus veic vairāk nekā viens būvdarbu veicējs
1.11.	citi dokumenti, ja to paredz normatīvie akti _

Būvvaldes vai institūcija, kura pilda būvvaldes funkciju, atbildīgā amatpersona:

<p style="text-align: center;">AKCEPTĒTS</p> <p style="text-align: center;">Gulbenes novada būvvaldē</p> <p>20 <u>16.</u> gada <u>26. APRĪLĪ</u></p> <p>Lēmuma Nr. <u>615/321-5.28.2016</u> - 302</p> <p style="text-align: right;"><u>716/63</u></p>
--

[Handwritten signature]
E. 26. 04

_____ (amats, vārds, uzvārds, paraksts)

_____ (datums)

Būvatļauju saņēmējs

[Handwritten signature] / G. Švīnka
_____ būvniecības ierosinātāja (pārsūtītāja) vārds, uzvārds, paraksts datums

27.09.2016

Būvvaldes atzinumi un lēmumi

10. Atzīme par projektēšanas nosacījumu izpildi

Datums: _____

Pēc atzīmes veikšanas par projektēšanas nosacījumu izpildi būvdarbu uzsākšanas nosacījumi jāizpilda divu/cetru gadu laikā.

Būvvaldes vai institūcija, kura pilda būvvaldes funkciju, atbildīgā amatpersona:

_____ (amats, vārds, uzvārds, paraksts)

_____ (datums)

11. Atzīme par būvdarbu uzsākšanas nosacījumu izpildi _____.

12. Pēc atzīmes veikšanas par būvdarbu uzsākšanas nosacījumu izpildi **maksimālais būvdarbu veikšanas ilgums** _____ **gadi**

- 1) būvdarbi veicami līdz _____
- 2) būvdarbu veicēja/būvētāja civiltiesiskās atbildības obligātās apdrošināšanas polisē norādītais apdrošināšanas periods _____
- 3) būves nodošana ekspluatācijā veicama līdz _____
- 4) būvatļaujas derīguma termiņš _____

Būvvaldes vai institūcija, kura pilda būvvaldes funkciju, atbildīgā amatpersona:

(amats, vārds, uzvārds, paraksts)

(datums)

Šo būvatļauju (administratīvo aktu) mēneša laikā pēc tās spēkā stāšanās var apstrīdēt Administratīvā procesa likumā noteiktajā kārtībā Gulbenes novada domē.



Zemesgrāmatu apliecība

Gulbenes zemesgrāmatu nodaļa

Rankas pagasta zemesgrāmatas nodaļējums Nr. 1000 0012 7300

Kadastra numurs: 5084 004 0245

Nosaukums: Rēveļu pamatskola

"Rēveļu pamatskola", Gaujasrēveļi, Rankas pag., Gulbenes nov.

I daļa 1. iedaļa

Ieraksta Nr.	Nekustams īpašums, servitūti un reālīstas	Kopīpašuma daļa	Platība lielums
1.1.	Divi zemes gabali.		8,9 ha
1.2.	Zemes kopplatība pēc kadastrālās uzmeršanas		
1.3.	Zemes gabals ar kadastra apzīmējumu 5084 004 0245		3,72 ha
1.4.	Zemes gabals ar kadastra apzīmējumu 5084 004 0246		5,18 ha
1.5.	Uz zemes gabala ar kadastra apzīmējumu 5084 004 0245 atrodas 4 ēkas		
1.6.	Skola (kadastra apzīmējums 5084 004 0245 001)		
1.7.	Palīgēka (kadastra apzīmējums 5084 004 0245 002)		
1.8.	Palīgēka (kadastra apzīmējums 5084 004 0245 003)		
1.9.	Palīgēka (kadastra apzīmējums 5084 004 0245 007)		
1.10.	Uz zemes gabala ar kadastra apzīmējumu 5084 004 0246 atrodas dzīvojamā māja - internāts (kadastra apzīmējums 5084 004 0246 001)		
Zurnāls Nr. 300000684605 (17.02.2004) lēmuma datums 19.02.2004, tiesnesis Inese Čakša			
2.1.	Pēc atdalīšanas nekustams īpašums sastāv no 2 zemes gabaliem un ēkām		4,83 ha
2.2.	Zemes kopplatība pēc kadastrālās uzmeršanas		
Zurnāls Nr. 300000865326 (14.09.2004) lēmuma datums 24.09.2004, tiesnesis Inese Čakša			

I daļa 2. iedaļa

Ieraksta Nr.	No nekustama īpašuma atdalītie zemes gabali, servitūti un reālīstu pārgrozījumi un dzēsumi	Kopīpašuma daļa	Platība lielums
1.1.	Atdalīts zemes gabals "Rēveļu mežs", Rankas pag., Gulbenes raj., kadastra apzīmējums: 5084 004 0339		4,07 ha
1.2.	Tam atvērts jauns zemesgrāmatas nodaļējums Nr. 100000150361		
1.3.	Pamats 2004. gada 25. jūnijā Rankas pagasta padomes lēmums "Par īpašuma "Rēveļu pamatskola" sadalīšanu		
Zurnāls Nr. 300000865326 (14.09.2004) lēmuma datums 24.09.2004, tiesnesis Inese Čakša			

II daļa 1. iedaļa

Ieraksta Nr.	Īpašnieks, personas/nodokļu maksātāja kods, tiesību pamats	Domājama daļa	Summa par kādu iegūts īpašums (Ls)
1.1.	Īpašnieks: Rankas pagasta pašvaldība, nodokļu maksātāja kods 90000026070	1	
1.2.	Pamats 2004. gada 7. janvāra uzzīpa Nr. 129 Par Rankas pagasta pašvaldības piekritošo nekustamo īpašumu "Rēveļu pamatskola", 2003. gada 8. decembra		

II.dala 1. iedala		
Īpašnieks, personas/nodokļu maksātāja kods, tiesību pamats	Domājamā daļa	Summa, par kādu iegūts īpašums(Ls)
arhīva izziņa Nr. 5-JP-8422 Par ēkām.		
<i>Žurnāls Nr. 300000684605 (17.02.2004), lēmuma datums: 19.02.2004, tiesnesis Inese Čakša</i>		
2.1. Īpašnieks: Gulbenes novada dome, nodokļu maksātāja kods 90009116327.	1	
2.2. Persona: Rankas pagasta pašvaldība, nodokļu maksātāja kods 90000026070. Īpašuma tiesība izbeigusies.	0	
2.3. Pamats: Administratīvo teritoriju un apdzīvoto vietu likuma Pārejas noteikumu 13.punkts.		
<i>Žurnāls Nr. 300003052879 (07.06.2011), lēmuma datums: 09.06.2011, tiesnesis Inese Čakša</i>		
III.dala 1. iedala		
Ieraksta Nr.	Lietu tiesības, kas apgrūrina nekustamu īpašumu	Platība, lielums
1.1.	Atzīme - servitūts- tiesības uz braucamo ceļu par labu zemes gabaliem "Rankas kartona fabrika Nr.14", "Lejasvariņi", "Ķelmēni".	
1.2.	Atzīme - servitūts - tiesības uz braucamo ceļu par labu zemes gabaliem "Priedes", "Siljāņi", "Gundegas".	
1.3.	Atzīme - autoceļa V438 aizsargjosla.	
1.4.	Atzīme - autoceļa V438 aizsargjosla.	
1.5.	Atzīme - gaisvadu sakaru līnijas aizsargjosla.	
1.6.	Atzīme - gaisvadu sakaru līnijas aizsargjosla.	
1.7.	Atzīme - elektrisko tīklu gaisvadu līnijas ar nominālo spriegumu 20kV aizsargjosla.	
1.8.	Atzīme - elektrisko tīklu gaisvadu līnijas ar nominālo spriegumu 20kV aizsargjosla.	
1.9.	Atzīme - elektrisko tīklu gaisvadu līnijas ar nominālo spriegumu 0,4kV aizsargjosla.	
1.10.	Atzīme - elektrisko tīklu gaisvadu līnijas ar nominālo spriegumu 0,4kV aizsargjosla.	
1.11.	Atzīme - elektrisko tīklu gaisvadu līnijas ar nominālo spriegumu 0,4kV aizsargjosla.	
1.12.	Atzīme - valsts ģeodēziskā atbalsta punkta aizsargjosla.	
1.13.	Pamats: 2004. gada 7. janvāra uzziņa Nr. 129 Par Rankas pagasta pašvaldības piekrietošo nekustamo īpašumu "Rēveļu pamatskola".	
<i>Žurnāls Nr. 300000684605 (17.02.2004), lēmuma datums: 19.02.2004, tiesnesis Inese Čakša</i>		

Kancelejas nodeva Ls 10,00 samaksāta

Žurnāla Nr. 300003052879, datums 07.06.2011., lēmuma datums: 09.06.2011.

Zemesgrāmatu nodaļas tiesnesis:

Inese Čakša

Zemesgrāmatu apliecība sātņu nodaļā spēkā esošos ierakstus un atzīmes

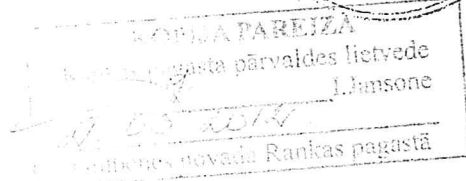



LATVIJAS REPUBLIKA

Gulbenes rajona Rankas pagasta

Nekustamā īpašuma
 "RĒVEĻU PAMATSKOLA"

Kadastra Nr.50840040245

ZEMES ROBEŽU PLĀNS

Robežas noteiktas atbilstoši Gulbenes rajona Rankas pagasta padomes 2004. gada 25. jūnija lēmumam – protokols Nr. 6.

Robežu plāns sastādīts pēc 2004. gada robežu uzmērīšanas materiāliem mērogā 1 : 2000.

Zemes kopplatība ir 4,83 ha.

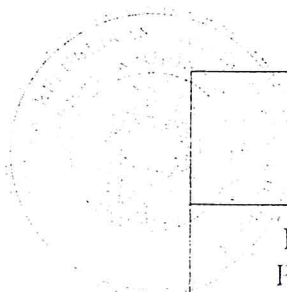

VZD VIDZEMES REĢIONĀLĀ NODAĻA

KADASTRA PĀRVALDES Gulbenes biroja vadītāja <i>[Signature]</i>	<i>[Signature]</i>	Ieva Spalīte	30.07.2004.
---	--------------------	--------------	-------------

EKSPLIKĀCIJA

Zemesgabala Nr.	Kopplatība, ha	Izmantojamā zeme	TALĀ SĀKAVĀ				No l/s izmant. z. meliorētās	Meži	Krumāji	Purvi	Zem ūdeņiem	t.sk. zem zivju dīķiem	Zem ekām un pagalmiem	Zem ceļiem	Parejas zemes
			Ar zemzemi	Augļu dārzī	Pļavas	Gambas									
1	3.72	1.34	0.20	0.20	1.14		0.78	0.38		0.11		1.01	0.10		
2	1.11	0.56			0.56		0.14					0.26	0.02	0.13	
kopa	4.83	1.90	0.20	0.20	1.70		0.92	0.38		0.11		1.27	0.12	0.13	

ROBEŽPUNKTU KOORDINĀTAS
LKS - 92 TM SISTĒMĀ

Nr.	1.zemes gabals			2.zemes gabals		
	X	Y	Nr.	X	Y	Nr.
**104	344800.65	628656.64	42	344772.20	628642.19	
883	344801.11	628657.47	**100	344774.76	628644.35	
**118	344812.33	628677.53	**101	344735.67	628656.08	
*13	344798.02	628692.36	**102	344714.40	628662.95	
*16	344747.74	628756.72	**103	344691.57	628671.27	
*17	344729.01	628777.94	**112	344667.52	628681.92	
*18	344713.96	628794.68	897	344660.64	628685.38	
*30	344665.47	628858.52	896	344621.44	628627.90	
*29	344641.04	628888.84	895	344628.03	628581.51	
*28	344627.36	628900.94	894	344657.42	628545.36	
*27	344616.00	628906.20				
*26	344602.91	628907.04				
*24	344558.61	628899.97				
**114	344516.84	628893.07				
*33	344514.66	628889.10				
*34	344512.49	628884.55				
*35	344509.00	628874.99				
**113	344488.56	628880.69				
**110	344659.38	628707.27				
**109	344675.63	628699.11				
**108	344698.67	628688.90				
**107	344720.61	628680.91				
**106	344741.30	628674.23				
**105	344780.01	628662.61				
884	344816.47	628684.91				
885	344483.73	628803.33				

** analītiski noteikts robežpunkts

Platība 1.11 ha
mēroga koeficients 0.99980276

* epvidū nenestiprināts robežpunkts
** analītiski noteikts robežpunkts

Platība 3.72 ha
mēroga koeficients 0.99980332

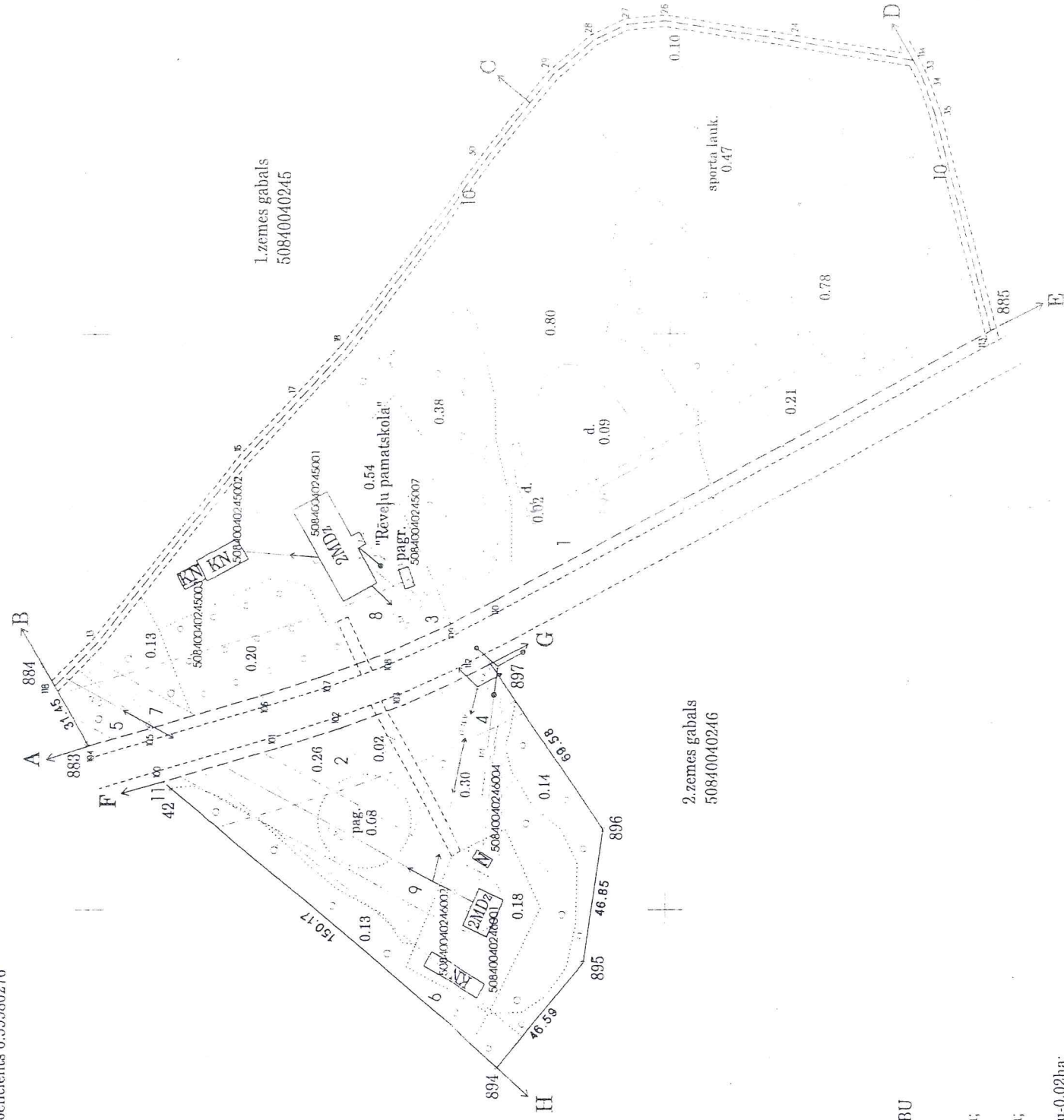

ZEMES GABALA
IZVIETOJUMA SHĒMA

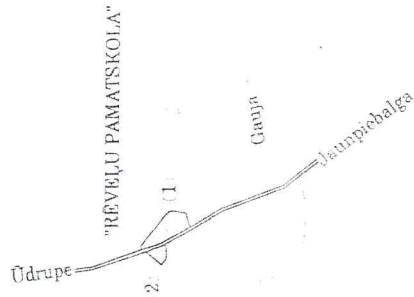

NEKUSTAMĀ ĪPAŠUMA IĻĒTOŠANAS TĪFSĪRU
APGRŪPĪTĀJUMI

- 020305-aizsargjosta gar autoceļu V438-0,71ha;
- 020305-aizsargjosta gar autoceļu V438-0,24ha;
- 020402-aizsargjosta gar gaisvadu sakaru līniju-0,02ha;
- 020402-aizsargjosta gar gaisvadu sakaru līniju-0,04ha;
- 020501-aizsargjosta gar elektrisko tīklu gaisvadu līniju ar nominālo spriegumu 20kV-0,04ha;
- 020501-aizsargjosta gar elektrisko tīklu gaisvadu līniju ar nominālo spriegumu 20kV-0,19ha;
- 020501-aizsargjosta gar elektrisko tīklu gaisvadu līniju ar nominālo spriegumu 0,4kV-0,07ha;
- 020501-aizsargjosta gar elektrisko tīklu gaisvadu līniju ar nominālo spriegumu 0,4kV-0,07ha;
- 020501-aizsargjosta gar elektrisko tīklu gaisvadu līniju ar nominālo spriegumu 0,4kV-0,39ha;
- 050203-servitāts-tiesība uz braucamo ceļu-0,10ha;
- 060101-aizsargjosta ap valsts ģeodēzisko atbalsta punktu-0,001ha.

ROBEŽOJŠOŠAS ZEMES

- | | |
|-------------|--|
| No A līdz B | zemes īpašums "Jaunrēveļi" |
| " B " C | zemes īpašums "Lejasvariņi" |
| " C " D | zemes īpašums "Rankas kartona fabrika Nr.14" |
| " D " E | zemes īpašums "Kelmēni" |
| " E " A | "Latvijas autoceļu direkcijas" Gulbenes nodaļas zeme |
| " F " G | "Latvijas autoceļu direkcijas" Gulbenes nodaļas zeme |
| " G " H | zemes īpašums "Rēveļu mežs" |
| " H " F | zemes īpašums "Jaunķēži" |

Ortofoto kartes Nr.4414-41

VZD Vidzemes reģionālās Pasūtījumu izpildes pārvaldes
Mērniecības un topogrāfijas daļa

Pieņēma	N.Kalniņš	26.07.2004.
Robežas uzmerēja	S.Puisāne	14.07.2004.
Plānu izgatavoja	S.Puisāne	23.07.2004.

Mērogs 1:2000

SITUĀCIJAS PLĀNS M 1:500

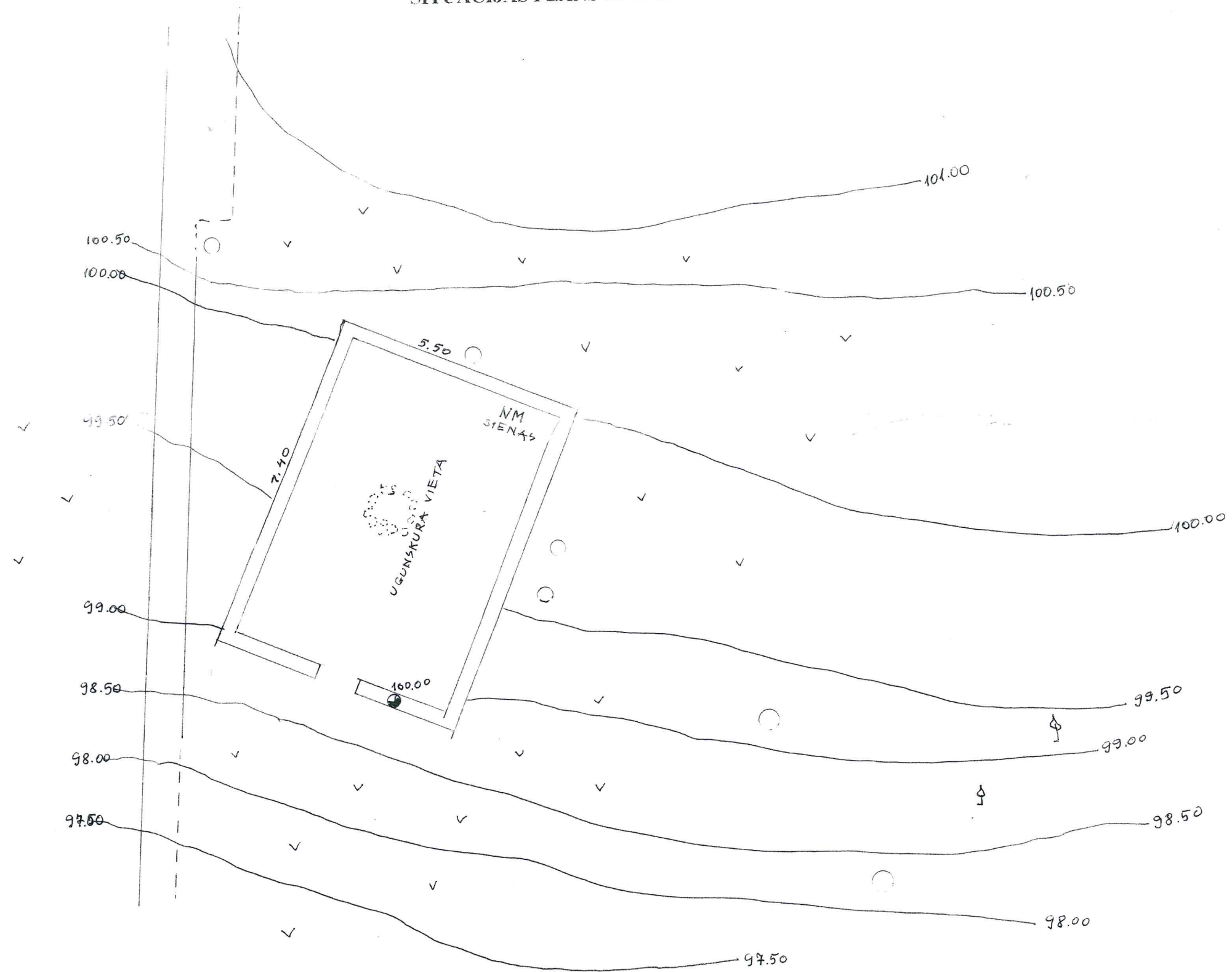

M 1:500
Topogrāfiskais uzmērījums pieņemtā sistēmā.
Pagaidu reperis - esošā mūra virsmas atzīme 100,00.
2011.gads



ESOŠĀS SITUĀCIJAS FOTOFIKSĀCIJA 2012.g.

PASKAIDROJUMA RAKSTS

Projekta iecerē pie objekta „Rēveļu pamatskola”, Rankas pagastā, kurā izvietojas pagasta jauniešu centrs un Rankas pagasta kultūrvēsturiskā mantojuma centrs, paredzēta saieta laukuma izveide un labiekārtošana dažādu pasākumu norisēm.

Esošā teritorija -dienvidu nogāze pie bijušās skolas ēkas, kur jau ir daži soliņi, saimes galds un provizoriska ugunsкура vieta, izmantojot bijušās siltumnīcas mūrus.

Projekta priekšlikumā paredzēta teritorijas planēšana, veidojot apļa formas laukumu /ar bruģakmens segumu, gar kura vienu malu izvietots atbalstmūris-soliņš, kas pāriet zālāja nogāzē sēdēšanai lielāku pasākumu vajadzībām. Pretējā laukuma malā /daļēji izmantojot esošos mūrus/ izvietota koka konstrukcijas nojume-lapene/16 m²/ ar soliņiem daudzfunkcionālai izmantošanai /pasākumi mazākai sabiedrībai vai vieta mūziķiem u.tml. citos pasākumos. Laukumā paredzēta izbūvēta ugunsкура vieta.

Paredzēta dārza apgaismes ķermeņu izvietošana /el. kabeļa pievads no skolas sadales/ un pienākošā grantētā celiņa bruģakmens segums. Ap laukumu paredzēta zālāja atjaunošana un zaļie stādījumi gar laukuma dienvidu malu.

PAREDZĒTIE LABIEKĀRTOŠANAS DARBI

- Laukuma planēšana - 670 m²
- Betona bruģakmens „Prizma”segums - 187 m²
- Betona trotuāra apmales - 5,0 tek. m
- Grants seguma celiņu atjaunošana - 10,0 m²
- Zālāja ierīkošana - 180 m²
- Dz-betona pamatu plātnes /b-100mm/ - 19,24 m²

—Projektētā nojume-lapene

/I grupas būve ar

apbūves laukumu – 16 m² /

— Ugunsкура vietas izbūve-1

— Dolomīta mūris sēdēšanai /L-8m/

— Rūpnieciski ražotu labiekārtošanas

elementu uzstādīšana: -parka soliņi-6gab.

-dārza kamīns-1gb.

-atkritumu tvertne-1gb.

— Dārza apgaismojuma lampu uzstādīšana-6 gab.

ar el. kabeļa pievadu

G.Ābula

ARHITEKTŪRAS DAĻA

ZEMES GABALA
IZVIETOJUMA SHĒMA

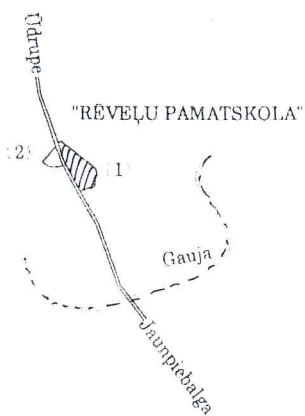

ĢENPLĀNS M 1:500

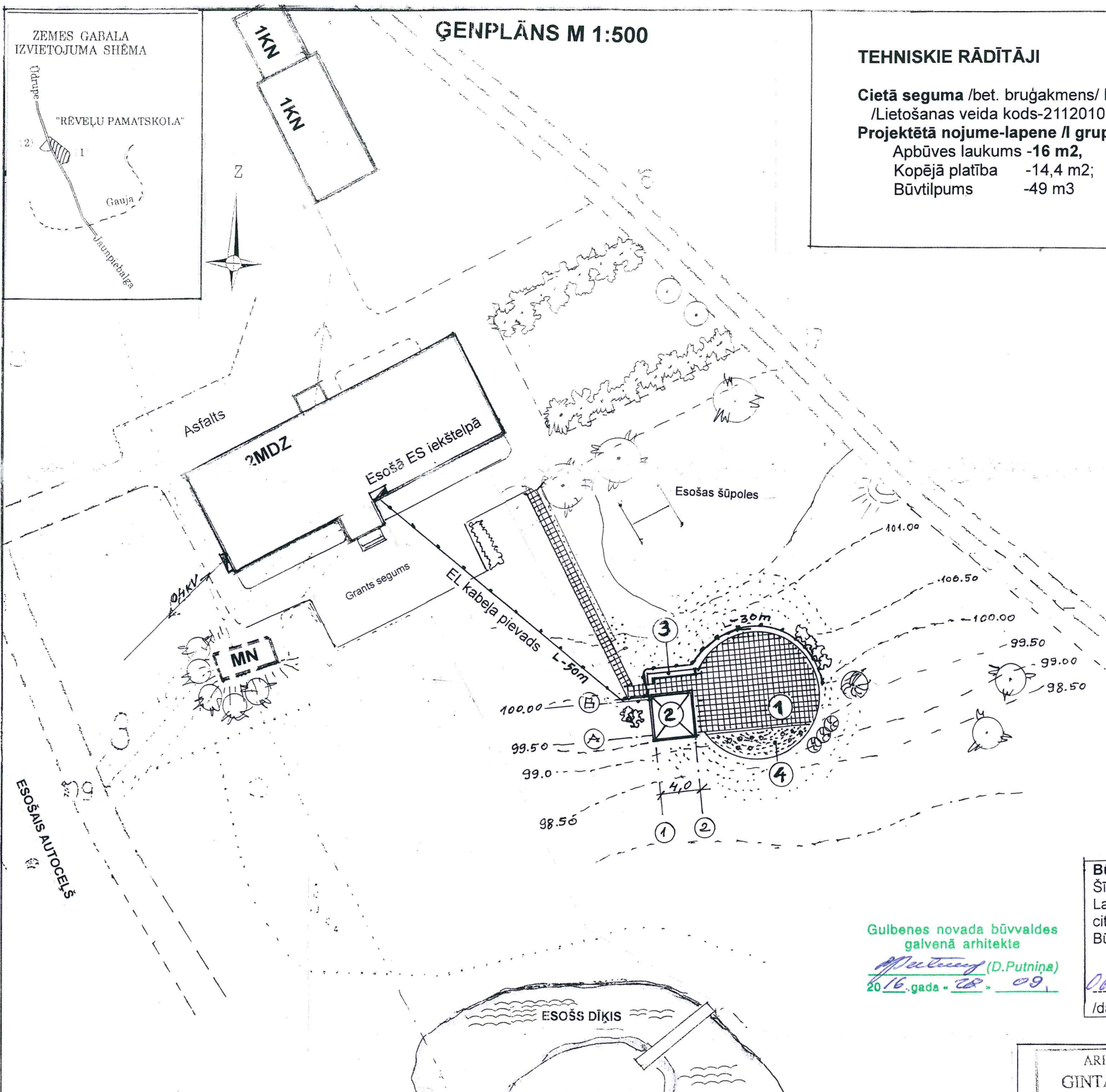

TEHNISKIE RĀDĪTĀJI

Cietā seguma /bet. bruģakmens/ laukumi -187 m²
/Lietošanas veida kods-21120101/
Projektētā nojume-lapene /I grupa/ -
Apbūves laukums -16 m²,
Kopējā platība -14,4 m²;
Būvtilpums -49 m³

APZĪMĒJUMI

- Esošās ēkas
- Proj. betona bruģakmens seguma ceļiņi un laukumi
- Zāļajs
- Rekonstruējamais saietu laukums
- Projektētā nojume-lapene
- Esošas mūra sienas
- Esošas šūpoles
- Esošie koki un krūmi
- El. kabeļa pievads
- Projektētie koki un krūmi

SASKAŅOTS
AS "Sadales tīkls"
Eksploataācijas funkcija
Ziemeļaustrumu Eksploataācijas daļas
Gulbenes nodales vadītājs
Māris Elksnis 27.09.2016.

lattelecom
Viktors Platāis
SIA Lattelecom
Pakalpojumu piegādes un uzturēšanas daļas
Austrumu reģionālās daļas
Liniņu uzraudzības inspektors

SASKAŅOTS lattelecom
ar SIA Lattelecom
Nr. 37-8-10/44/0534
2016.g. 25. septembris

SASKAŅOTS
Gulbenes novada domes
priekšsēdētāja vietnieks
A. Caunītis
Gulbenē 23. septembrī 2016.

Saskaņots:
/pasūtītājs/

Būvprojekta vadītāja apliecinājums

Šī būvprojekta risinājumi atbilst Latvijas būvnormatīviem, kā arī citu normatīvo aktu prasībām
Būvprojekta vadītāja: **Ginta Ābula**
Sertifikāta Nr. 10-0481

06.09.2016. /datums/ /paraksts/

Šī būvprojekta AR daļas risinājumi atbilst Latvijas būvnormatīviem, kā arī citu normatīvo aktu prasībām
Būvprojekta AR daļas vad. -
G. Ābula
sertifikāta Nr. 10-0481

06.09.2016. /datums/ /paraksts/

Gulbenes novada būvvaldes
galvenā arhitekte
D. Putniņa
2016.gada 28.09.

PIEZĪME
Topogrāfiskais uzmērījums pieņemtā sistēmā.
Pieņemtais pagaidu reperis /100,00/ - esošās mūra sienas virsmas atzīme.

ARHITEKTE GINTA ĀBULA Sert. Nr. 0481		Pasūtītājs: Gulbenes novada dome nod. maks. kods 90009116327 Objekts: SAIETA LAUKUMA IZVEIDE RANKAS PAGASTĀ Adrese: „Rēveļu pamatskola”, Gaujasrēveļi, Rankas pag., Gulbenes nov.	Pasūtījums 03/2012 Stadija - TP
Proj. vad. G. Ābula	Izstrādāja: G. Ābula	Ģenplāns, vispārīgie dati	Mērogs -M 1:500
			Lapa - GP-1

LABIEKĀRTOŠANAS PLĀNS M 1:100

SEGUMU EKSPLIKĀCIJA

PP-1 /4200X4200 mm PP-2 /1000X1600 mm PAMATU PLĀTNES		BETONA PAMATU PLĀTNE -100 mm SMILTS ŠKEMEĪS -200 BLIETĒTA AUGSNE -100	ZĀLĀJS		BLIETĒTA AUGSNE -100 GRUNTS
BRUĢIS		BETONA BRUĢIS - 80 mm SMILTS IZLĪDZINOŠĀ KĀRTA -50 DOLOMĪTA ŠKEMBAS -100 BLIETĒTA FILTRĒJOŠĀ GRUNTS	GRANTS		GRANTS -150 mm BLIETĒTA AUGSNE

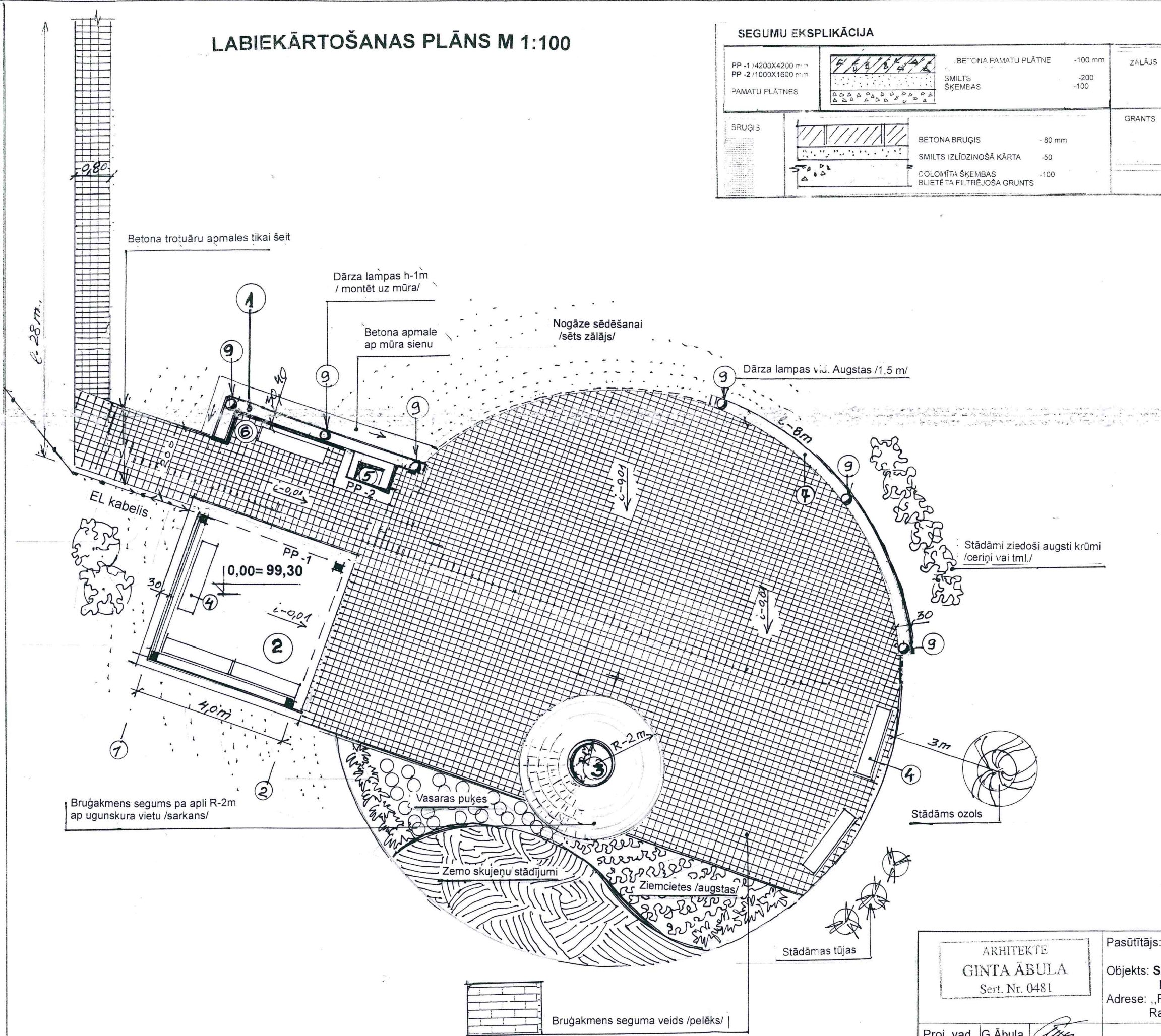

LABIEKĀRTOŠANAS DARBU APJOMI

- Laukuma pianēšana - 670 m²
- Betona bruģakmens „Prizma”segums - 187 m²
- Betona trotuāra apmales - 5,0 tek. m
- Grants seguma ceļu atjaunošana - 10,0 m²
- Zālāja ierīkošana - 180 m²
- -betona pamatu plātnes /b-100mm/ - 19,24 m²
- Projektētā nojume-lapene /I grupas būve ar apbūves laukumu - 16 m² /
- Ugunsкура vietas izbūve-1
- Dolomīta mūris sēdēšanai /L-8m/
- Rūpnieciski ražotu labiekārtošanas elementu uzstādīšana:
 - parka soliņi-6gab.
 - dārza kamīns-1gb.
 - atkritumu tvertne-1gb.
- Dārza apgaismojuma lampu uzstādīšana-6 gab. ar el. kabeļa pievadu

APZĪMĒJUMI

- Betona bruģakmens segums
- Atjaunojams grants seguma ceļiņš
- Zālājs
- ① Esošās mūra sienas
- ② Projektētā nojume-lapene 4x4 m
- ③ Ugunsкура vieta
- ④ Parka soliņi
- ⑤ Dārza kamīns „Alsunga”
- ⑥ Atkritumu urna ar pelnu trauku
- ⑦ Dolomīta akmenu mūris
- ⑧ Dārza lampas
- ⑩ EL pievads
- ⊙ Esošie koki un krūmi
- ⊙ Stādāmi koki
- ⊙ Stādāmi ziedoši krūmi
- Seguma krituma virziens

ARHITEKTE
GINTA ĀBULA
Sert. Nr. 0481

Pasūtītājs: **Gulbenes novada dome**
nod. maks. kods 90009116327
Objekts: **SAIETA LAUKUMA IZVEIDE RANKAS PAGASTĀ**
Adrese: „Rēveļu pamatskola”, Gaujasrēveļi, Rankas pag., Gulbenes nov.

Pasūtījums
03/2012

Stadija - TP

Proj. vad. G.Ābula
Izstrādāja: G.Ābula

Labiekārtošanas plāns



Mērogs -M 1:100

Lapa -AR-1

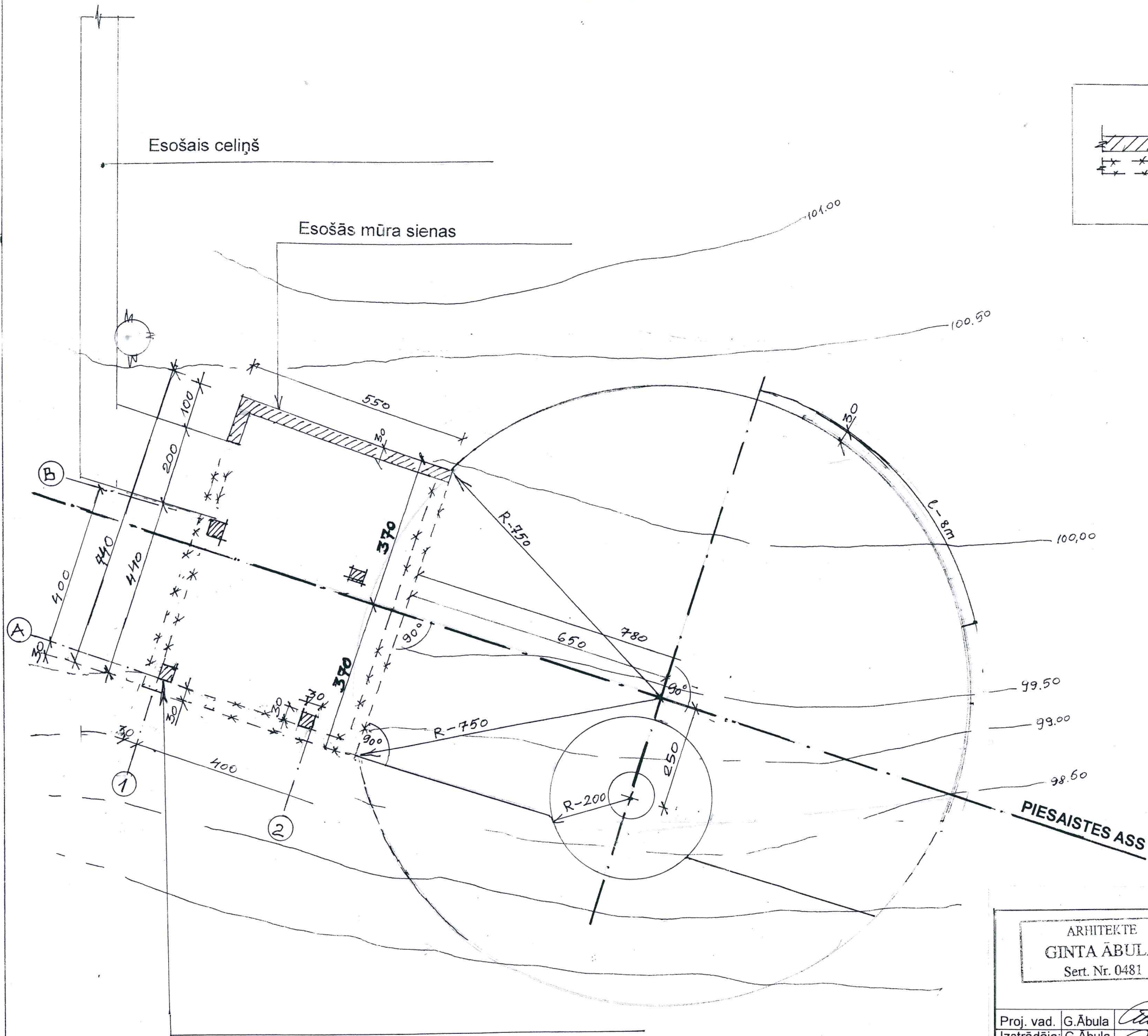
LAUKUMA NOSPRAUŠANAS PLĀNS



APZĪMĒJUMI

-  Esošās vieglbetona bloku sienas -saglabājamas
-  Demontējama siena – 6,8 m³ /gāzbetona bloki/

ARHITEKTE
GINTA ĀBULA
Sert. Nr. 0481

Pasūtītājs: Gulbenes novada dome
nod. maks. kods 90009116327
Objekts: SAIETA LAUKUMA IZVEIDE
RANKAS PAGASTĀ
Adrese: „Rēveļu pamatskola”, Gaujasrēveļi,
Rankas pag., Gulbenes nov.

Pasūtījums
03/2012

Stadija - TP

Proj. vad. G.Ābula
Izstrādāja: G.Ābula

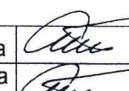

Laukuma nospraušanas plāns

Mērogs -M 1:100

Lapa -AR-2

SHEMATISKS RELJEFA GRIEZUMS 1-1

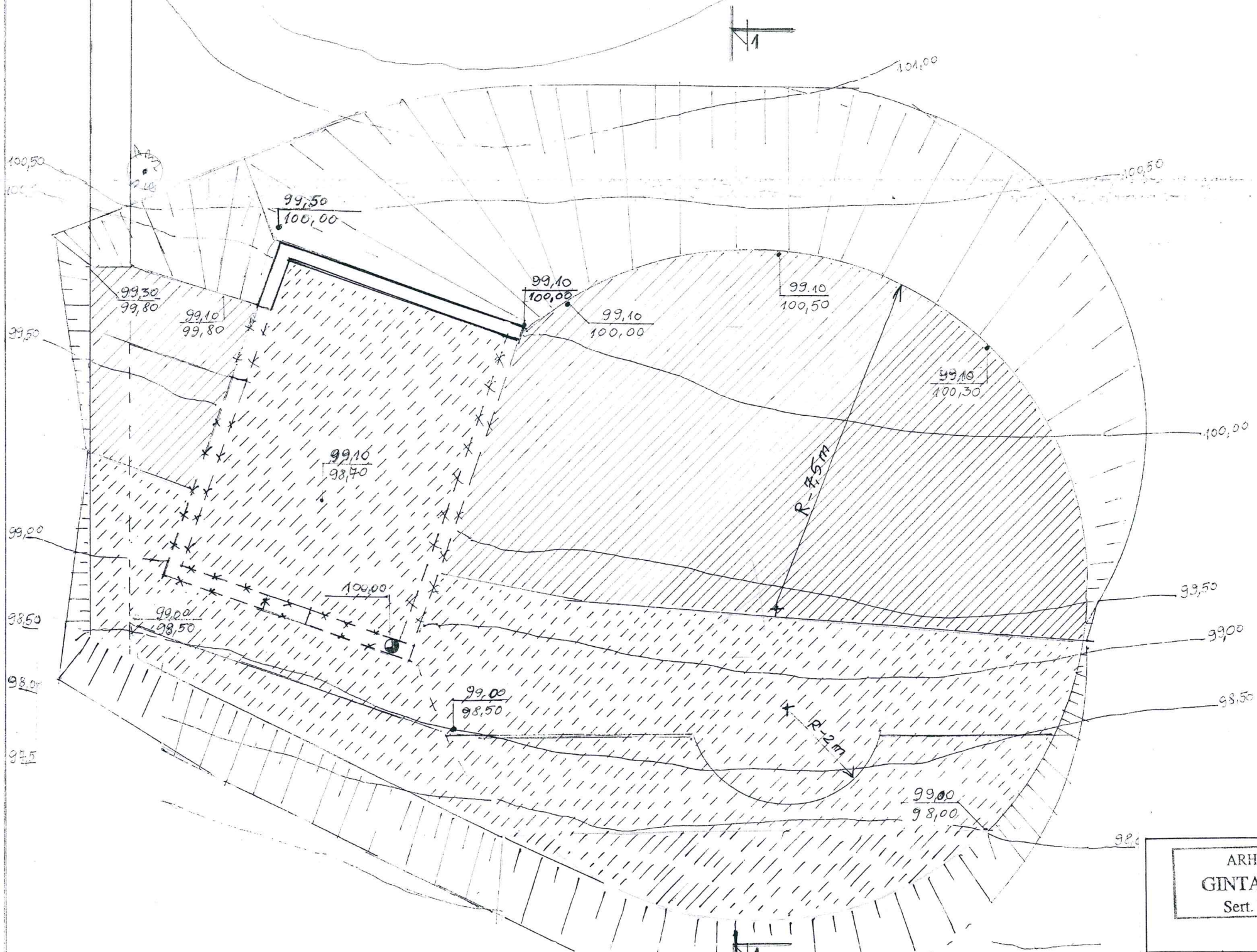
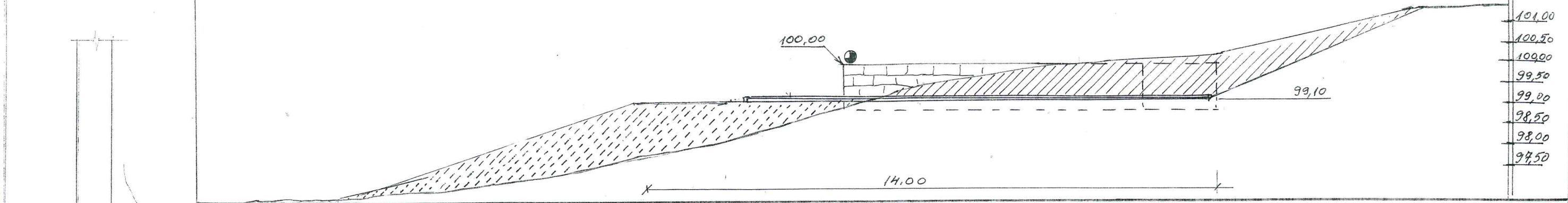

PIEZĪMES

- Topogrāfiskais uzmērījums pieņemtā sistēmā.
- Pieņemtais pagaidu reperis /100,00/-esošās mūra sienas virsmas atzīme.
- Virsmas planēšanas bilance -0. Lieko grunti izlīdzināt pa nogāzi.
- Izmēri doti cm, augstuma atzīmes m.
- Planējamo laukumu skat. nospraušanas plānā

APZĪMĒJUMI

- Norakums
- Uzbērums
- Planējuma atzīme
- Esošā atzīme

TERITORIJAS PLANĒŠANAS SHĒMA

ARHITEKTE GINTA ĀBULA Sert. Nr. 0481		Pasūtītājs: Gulbenes novada dome nod. maks. kods 90009116327	Pasūtījums 03/2012
Proj. vad. G.Ābula Izstrādāja: G.Ābula		Objekts: SAIETA LAUKUMA IZVEIDE RANKAS PAGASTĀ Adrese: „Rēveļu pamatskola”, Gaujasrēveji, Rankas pag., Gulbenes nov.	Stadija - TP
		Teritorijas planēšanas shēma	Mērogs -M 1:100
			Lapa -AR-3

FASĀDE ASĪS 1-2 /ANALOGA B-A/

FASĀDE ASĪS A-B /ANALOGA 2-1/

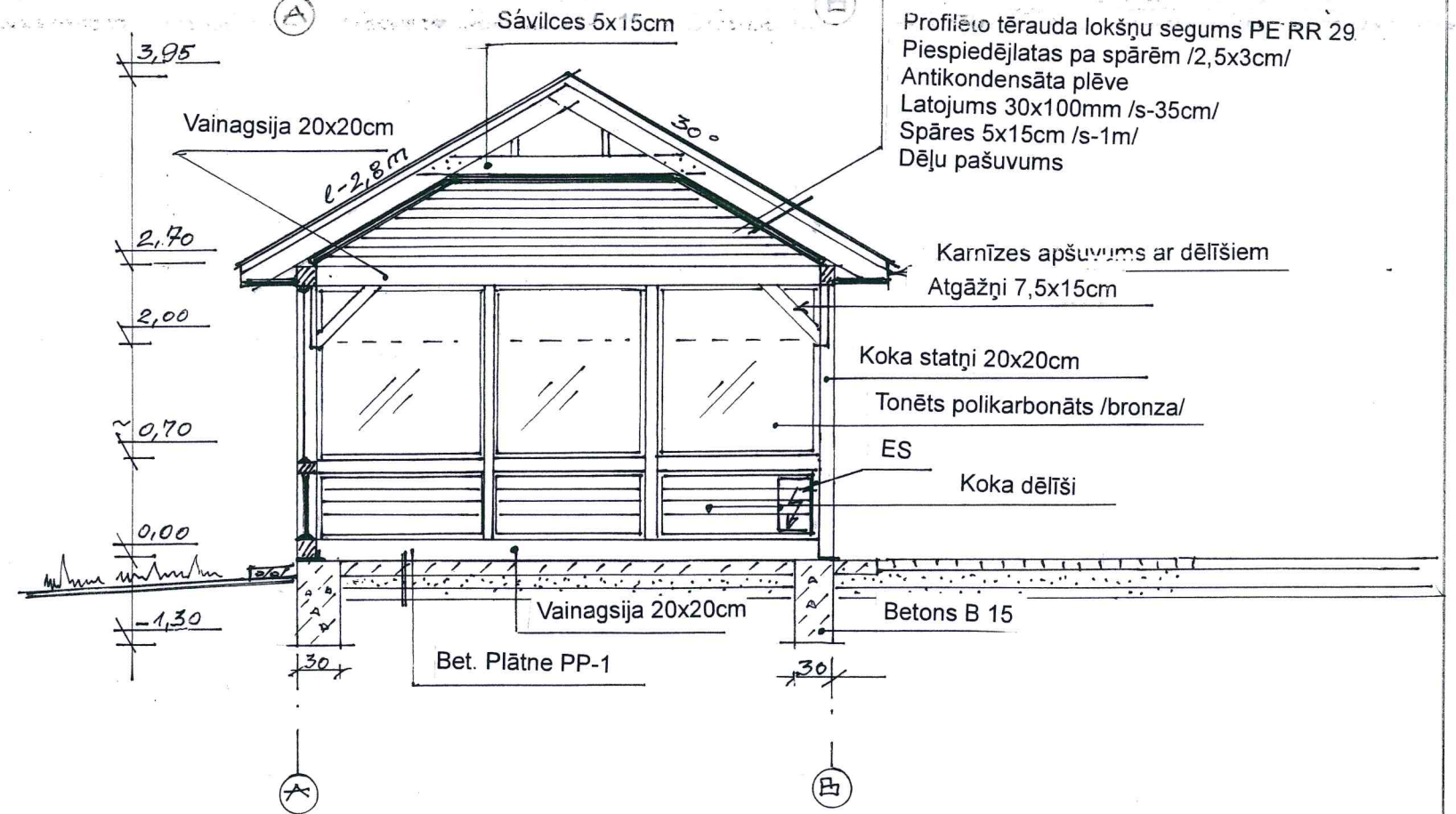
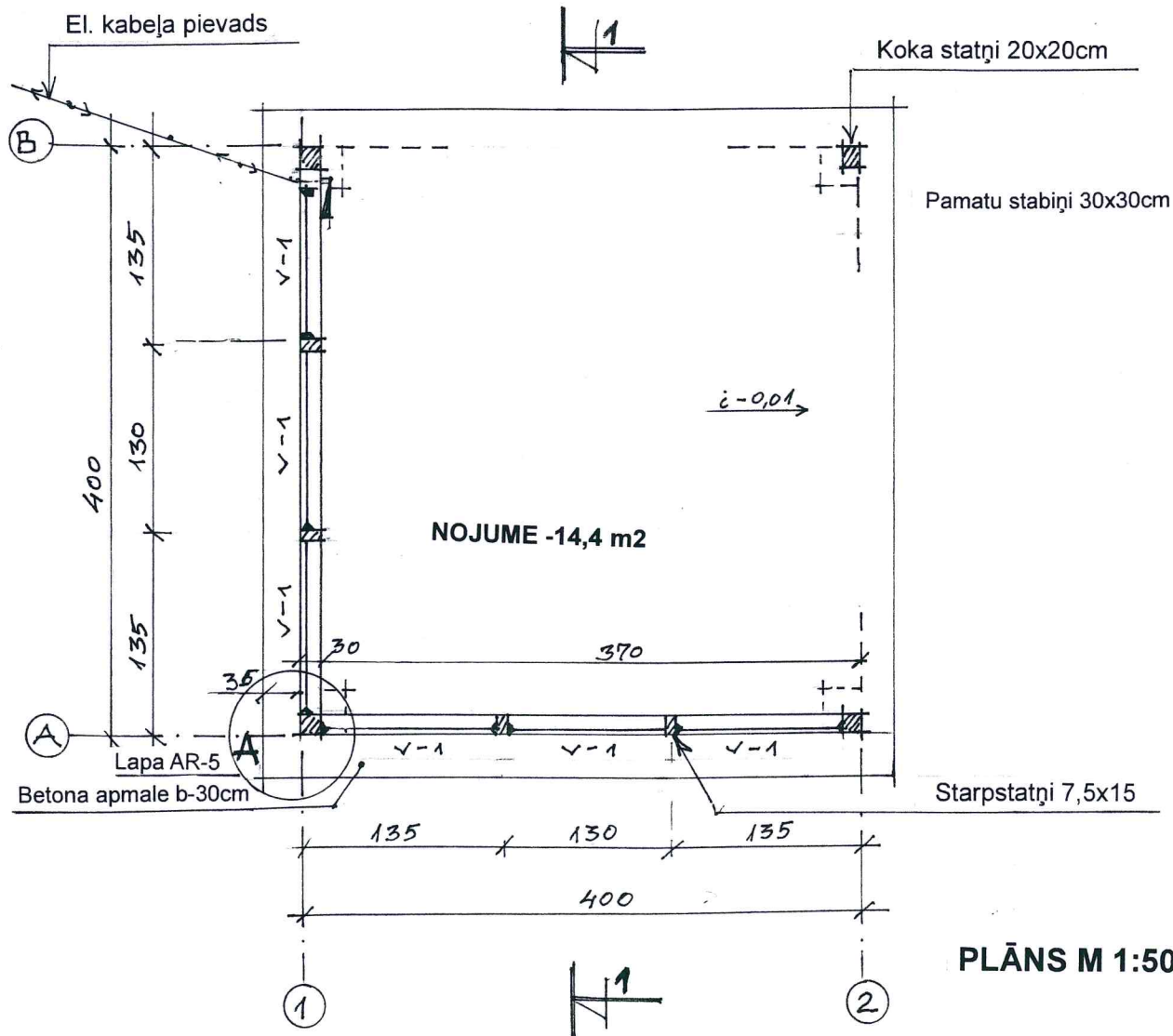
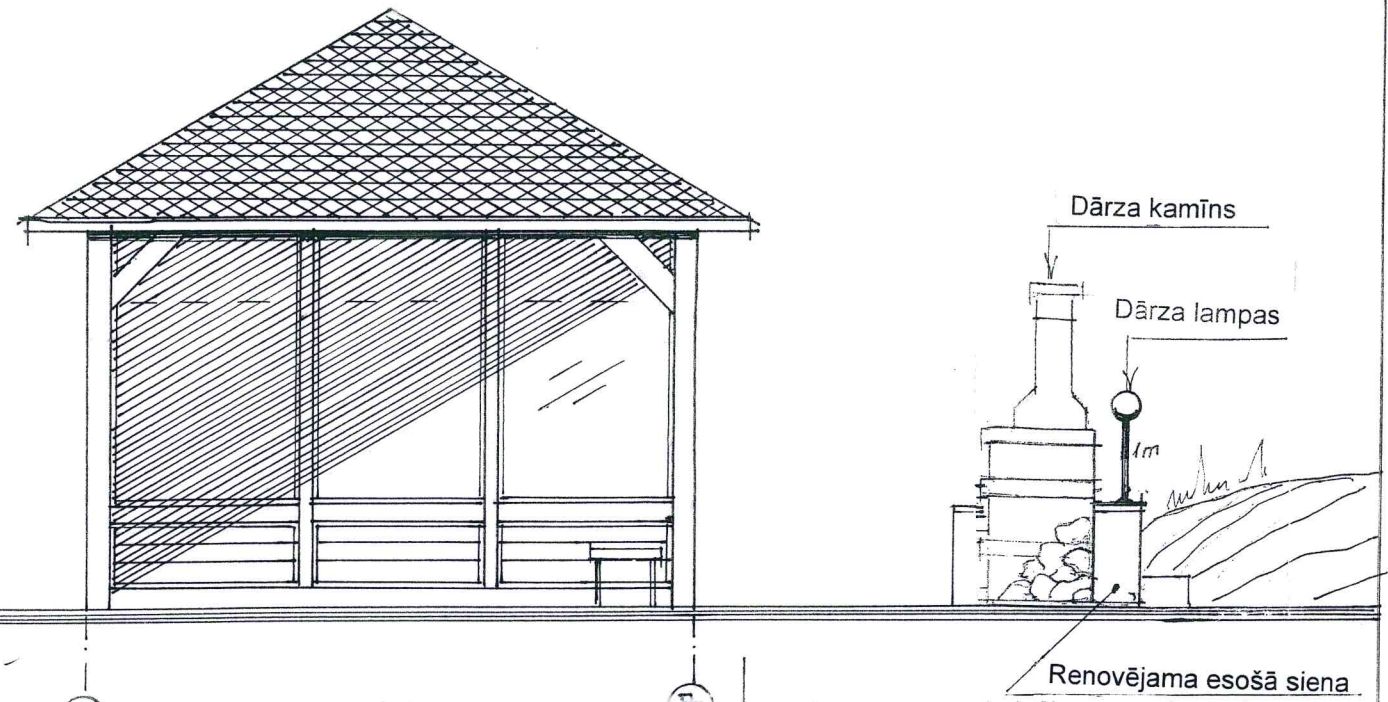
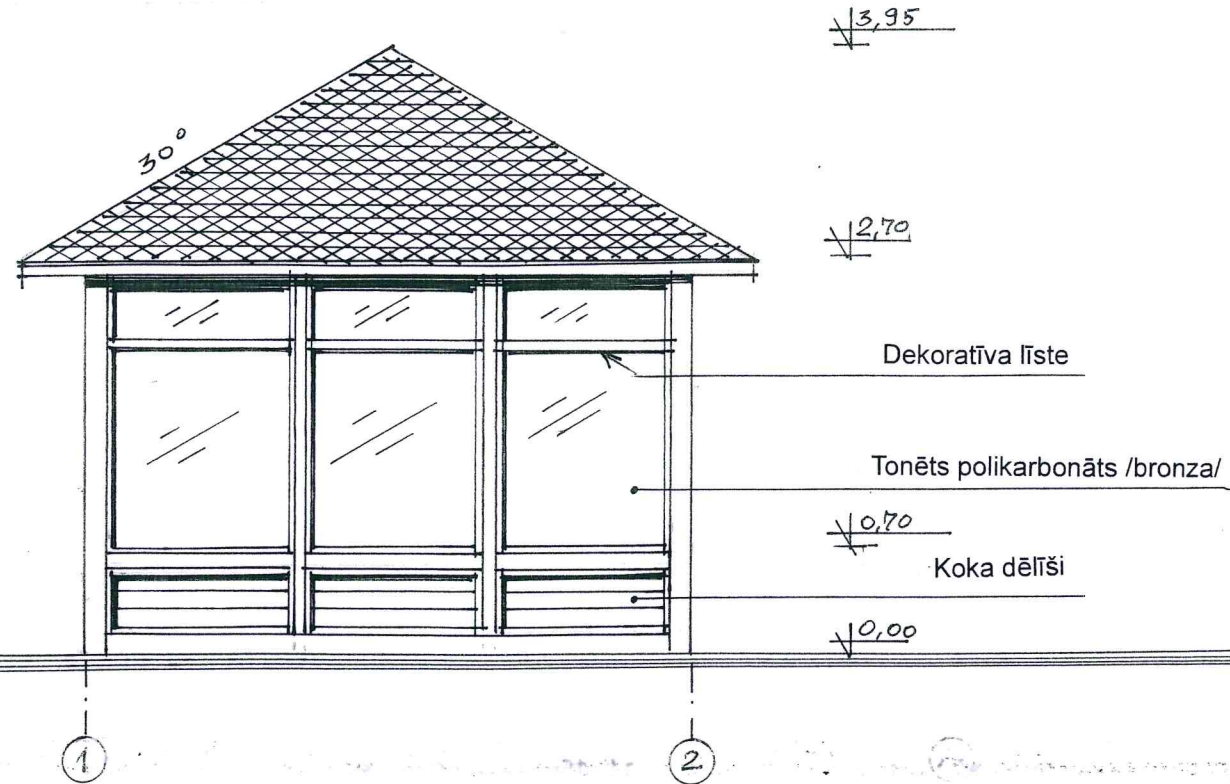

SHEMATISKS GRIEZUMS 1-1

ARHITEKTE GINTA ĀBULA Sert. Nr. 0481		Pasūtītājs: Gulbenes novada dome nod. maks. kods 90009116327 Objekts: SAIETA LAUKUMA IZVEIDE RANKAS PAGASTĀ Adrese: „Rēveļu pamatskola”, Gaujasrēveļi, Rankas pag., Gulbenes nov.	Pasūtījums 03/2012 Stadija - TP
Proj. vad. G.Ābula Izstrādāja: G.Ābula	[Signature] [Signature]	NOJUME-LAPENE plāns, fasādes, jumta plāns	Mērogs -M 1:50 Lapa - AR-4

SPĀRU PLĀNS

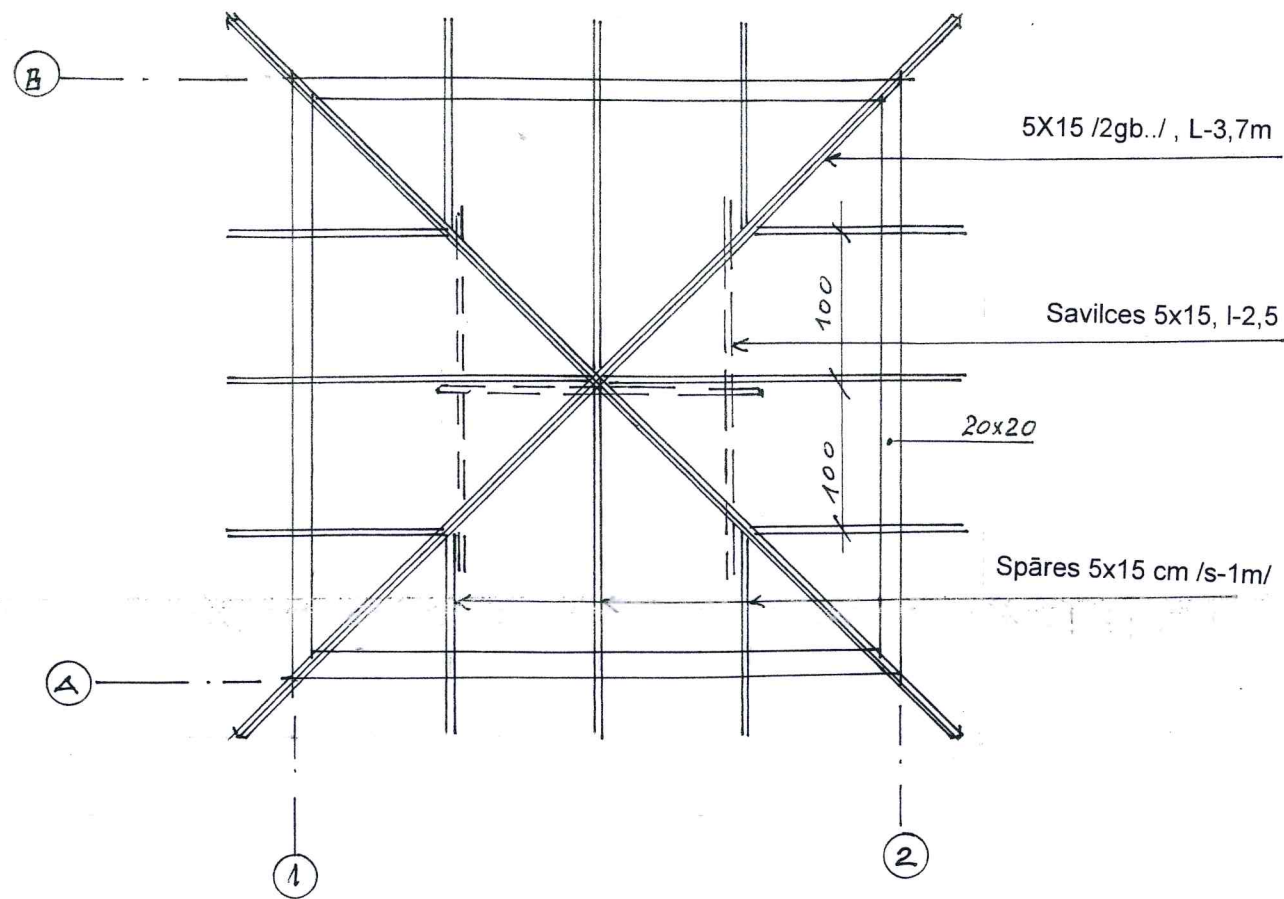

JUMTA PLĀNS

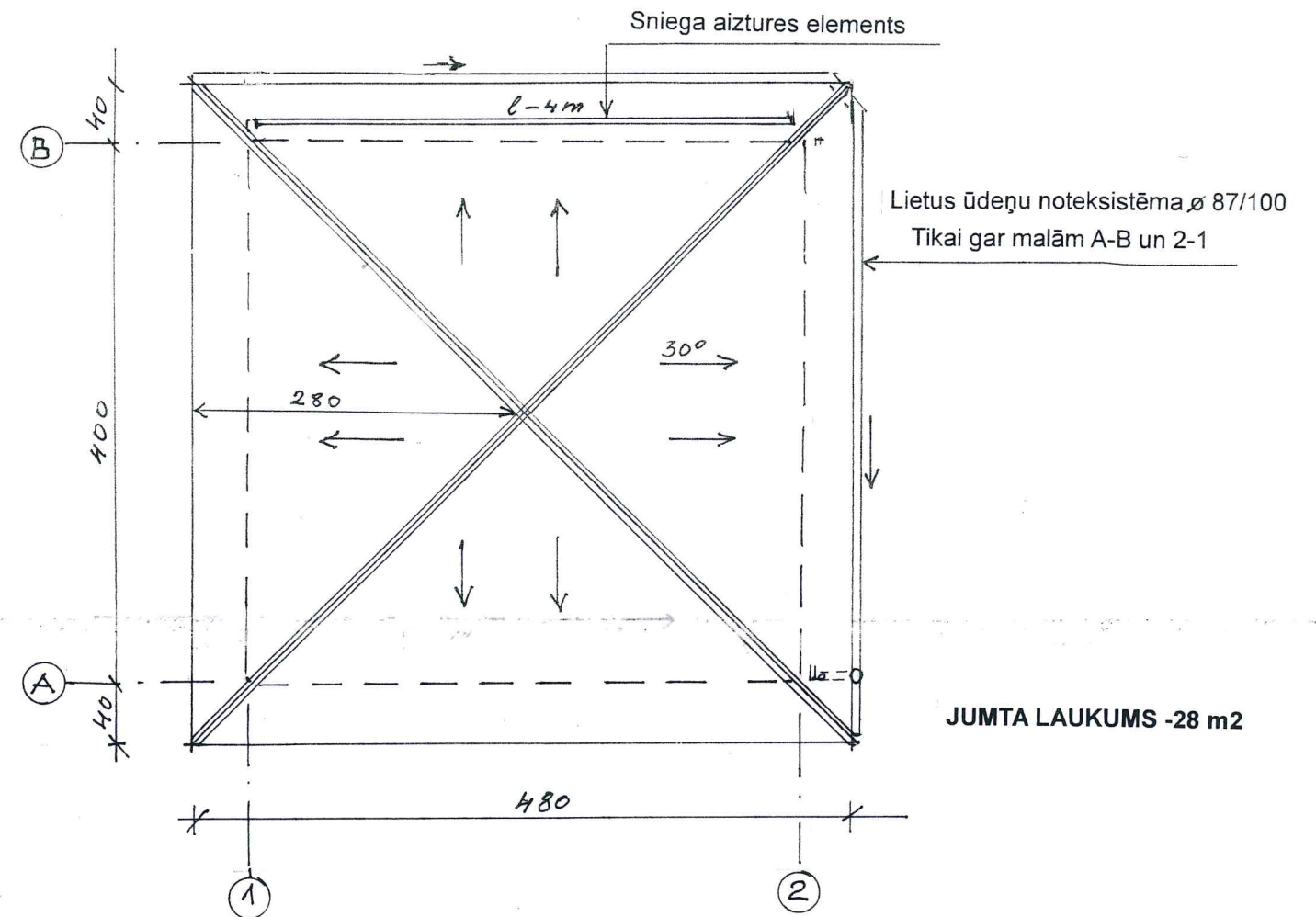

KOKMATERIĀLU SPECIFIKĀCIJA

N.p. k.	Nosaukums	Izmēri cm	Garums m	Skaitis	Apjoms m3
Neēvelēti					
1	Spāres	5x15	3,7	16	0,46
2	Savilces	5x15	2,5	8	0,15
3	Latas	3,2x10			0,34
4	Latas	3,2x5			0,10
Ēvelēti					
5	Brusas karkasam /statņi/	20x20	2,7	4	0,44
6	Brusas karkasam /vainagsijas/	20x20	4,0	6	0,96
7	Starpstatņi, atgāžņi	7,5x15	2,7	7	0,22
8	Horizontālie spraišļi	7,5x15	4,0	2	0,09
9	Stiklojamās līstes	2,5x3	2,5	32	0,06
10	Stiklojamās līstes	2,5x3	4,0	16	0,05
11	Apšuvuma dēļi /karnīzei un griestiem	2x10	4,0	33,6 m2	0,67
12	Apšuvuma dēļi spund./sienām/	2x10	4,0	10	0,08
				KOPĀ:	3,62 m3

PIEZĪMES

- Visas koka konstrukcijas apstrādāt ar antiseptisku un pretuguns aizsargastāvu.
- Redzamās ēvelēta koka daļas krāsot ar PINOTEX /brūns/.
- Kokmateriālu izmēri doti pēc ēvelēšanas!

MEZGLS „A”

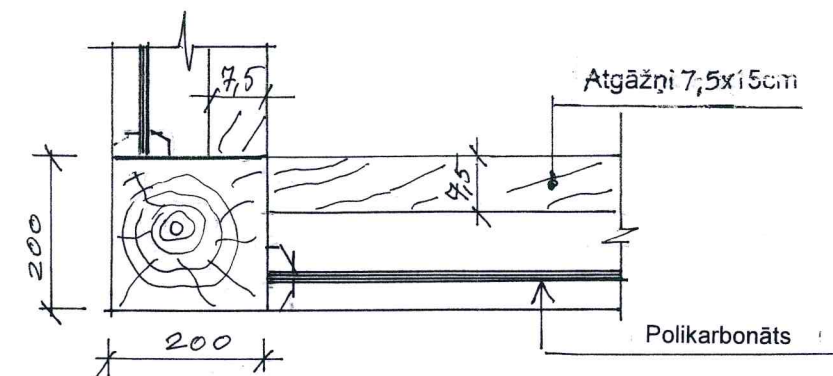

ARHITEKTE GINTA ĀBULA Sert. Nr. 0481		Pasūtītājs: Gulbenes novada dome nod. maks. kods 90009116327 Objekts: SAIETA LAUKUMA IZVEIDE RANKAS PAGASTĀ Adrese: „Rēveļu pamatskola”, Gaujasrēveļi, Rankas pag., Gulbenes nov.	Pasūtījums 03/2012 Stadija - TP
Proj. vad. Izstrādāja:	G.Ābula G.Ābula	NOJUME-LAPENE; spāru plāns, griezum, kokmateriālu specif.	Mērogs -M 1:50 Lapa - AR-5

LABIEKĀRTOJUMA ELEMENTU SPECIFIKĀCIJA

Skaits	Skice	Nosaukums	Ražotājs, izplatītājs Latvijā			
1	<p>Akmens flīzes āram 30x30cm Dolomīta akmeņu mūris Betons B 15 Smilts</p>	Skaldītu dolomīta akmeņu mūris h-40cm, l-8 m		<p>SO1</p>	<p>Parka soliņi bez atzveltnes. Sēdvirsmā no impregnētiem, sausa līmēta koka dēļiem. Krāsotas metāla kājas, kuras tiek pieskrūvētas pie bruģa vai betona.</p>	Firma JMP vai analogs
1	<p>Ugunsкура vieta</p> <p>Betons B 15 - 8cm Bruģakmens 2 k./sarkans/ mūrēts pa apli</p>	Ugunsкура vieta			<p>Dārza kamīns Alsunga</p> <p>informācija un tehniskie parametri</p> <p>izmēri A/P/Dz 1980x1100x700mm svars 350 kg</p> <p>Apjomīgs un izturīgs dārza kamīns, kas izmantojot metāla ielikni, kurināms arī ar maiku. Masīvā konstrukcija nodrošina vienmērīgu produktu cepšanos, kurtuves lielais apjoms ļauj sarīkot arī tīstus grillēšanas svētkus.</p>	Rāzots Latvija TERMOMAX
3+3			AJ KONCERNS www.ajprodukti.lv		Dārza apgaismojuma lampa	Tirdzniecības tīklā
1		Metāla atkritumu tvertne ar pelnu trauku. Art. Nr. 246631-760 12,5 l Tvertnei noņemama virsma, ērti iztukšojams atkritumu nodalījums	AJ KONCERNS www.ajprodukti.lv	<p>h 1102 mm 396 h-115-1,8 m 396</p>	<p>ARHITEKTE GINTA ĀBULA Sert. Nr. 0481</p> <p>Pasūtītājs: Gulbenes novada dome nod. maks. kods 90009116327 Objekts: SAIETA LAUKUMA IZVEIDE RANKAS PAGASTĀ Adrese: „Rēveļu pamatskola”, Gaujasrēveļi, Rankas pag., Gulbenes nov.</p>	Pasūtījums 03/2012 Stadija - TP Mērogs -M 1: Lapa - AR-6

Proj. vad.	G.Ābula		Labiekārtojuma elementu specifikācija
Izstrādāja:	G.Ābula		

ELEKTROAPGĀDE

ELEKTROINSTALĀCIJAS MATERIĀLU SPECIFIKĀCIJA

	Darba Nosaukums	Mērvienība	Daudzums
1		3	4
	Elektroinstalācija		
	Kabelis ar vara dzīslām NYM - 3* 2,5 mm ²	m.	50.00
	Kabelis ar alum. dzīslām AXMK - 4* 16 mm ²	m.	100.00
	1-vietīgs zemapmetuma sienas kontakts ar zemējuma nazi 230V, 16A, IP44	gab.	2.00
	Hermētisks slēdzis 1- poli	gab.	1.00
	Sadale 12 mod. Metāla ar slēdzeni	gab.	1.00
	Automāts 1- fāzu L7-10/1/B:	gab.	1.00
	Apgaismojuma lampu montāža	gab.	7.00
	Dārza lampa saskaņā ar tehnisko specifikāciju h=1000mm	gab.	3.00
	Dārza lampa saskaņā ar tehnisko specifikāciju h=1500mm	gab.	3.00
	Āra apgaismojuma lampa nojumē	gab.	1.00

PIEZĪMES

- El. kabeļa pievadu skat. lapā GP-1.
- Pieslēgums no esošās elektrosadales ēkas gaitenī.

ŠT BŪVPROJEKTA EL DAĻAS RISINĀJUMI
ATBILST LATVIJAS BŪVNORMATĪVIEM,
KĀ ARĪ TEHNISKO NOTEIKUMU PRASĪBĀM

BŪVPROJEKTA DAĻAS
VADĪTĀJS: **Dainis Lamberts**

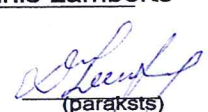
Sertifikāts Nr. 3-00915
06.09.2016.
(datums) 
(paraksts)

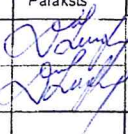
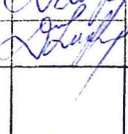
Pasūtītājs: Gulbenes novada dome				Būvobjekta nosaukums SAIETA LAUKUMA IZVEIDE RANKAS PAGASTĀ „Rēveļu pamatskola”, Gaujasrēveļi,			
Amats	Uzvārds	Paraksts	Datums	Lapas nosaukums MATERIĀLU SPECIFIKĀCIJA			
Projektēja	D.Lamberts						
Izstrād.	D.Lamberts						
				Proj. stadija TP	Marka EL	Lapa	Mērogs BM
DAINIS LAMBERTS Sertifikāts Nr. 3-00915							



**LATVIJAS ELEKTROENERĢĒTIĶU
UN ENERGOBŪVNIĒKU ASOCIĀCIJAS
SPECIALIZĒTAIS SERTIFIKĀCIJAS CENTRS**

LA AK-S3-236

ŠMERĻA IELA 1, RĪGA, LV-1006

SERTIFIKĀTS

Dainis Lamberts
(pers.kods 170868 - 11729)

Sertifikāts apliecina, ka tā saņēmējs saskaņā ar *Latvijas Elektroenerģētiķu un Energobūvnieku asociācijas* Specializētā Sertifikācijas centra nolikumu par sertifikātu izsniegšanas kārtību, kas apstiprināts 02.02.2015. un 02.02.2015. apstiprinātajām kvalifikācijas prasībām ir kompetents veikt darbus šādās jomās:

Elektroietaišu līdz 1 kV projektēšana.

Elektroietaišu līdz 35 kV projektēšana.

- 1 Transformatoru apakšstacijas un sadales punkti līdz 35 kV
- 2 Gaisvadu līnijas līdz 35 kV un Kabeļlīnijas līdz 35 kV
- 3 Ēku elektroinstalācija līdz 1 kV
- 4 Būvju zibensaizsardzība un pārspriegumaizsardzība līdz 1 kV

Sertifikāta Nr. 3-00915

Sertifikāta izsniegšanas datums:

2016.gada 04.marts

Sertifikāta derīguma termiņš:

2020.gada 31.decembris

LEEA Spec. SC lēmums:

Nr. 35. 29.02.2016.



LEEA Specializētā Sertifikācijas centra vad.

I. Straume



LATVIJAS ARHITEKTU SAVIENĪBAS
SERTIFICĒŠANAS CENTRS

ARHITEKTA PRAKSES SERTIFIKĀTS

Nr. 10 -0481

Saskaņā ar Latvijas Arhitektu savienības Sertificēšanas centra
2014.gada 20.marta lēmumu Nr.295/2014

Ginta Ābula

pers.kods.310151-11734

ir sertificēta arhitekta praksei.

Sertificēšana veikta atbilstoši LR Ministru kabineta 2003.gada
8.jūlija noteikumiem Nr. 383 un SC 2008.gada 20.oktobra
nolikumam "Arhitektu sertificēšanas kārtība".

Izsniegts

17.06.2014

Derīgs līdz

16.06.2019

Latvijas Arhitektu savienības
Sertificēšanas centra vadītājs

Efina Rožalapa

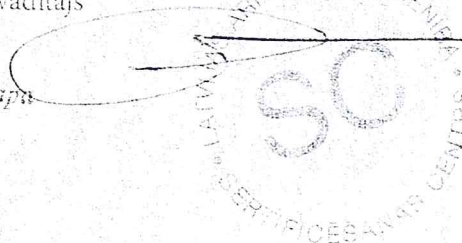

PROFESIONĀLĀS CIVILTIESISKĀS ATBILDĪBAS APDROŠINĀŠANA

Polise



Iepriekšējās polises Nr.: LV15-52-00000102-2

Nr.: LV16-52-00000090-1

Apdrošinātāja nosaukums:

Vārds, uzvārds/Nosaukums: SIA RCI GULBENE

Pers.kods/Reģ. Nr.: 44603001695

Adrese: Baložu iela 4, Gulbene, Gulbenes nov., LV-4401, Latvija

Apdrošinātais:

Vārds, uzvārds/Nosaukums: GINTA ĀBULA

Pers.kods/Reģ. Nr.: 310151-11734

Apdrošināšanas objekts:

Apdrošināšanas objekts ir apdrošinātā profesionālā civiltiesiskā atbildība par trešajām personām nodarītajiem zaudējumiem, Apdrošinātajam veicot apdrošināto profesionālo darbību apdrošināšanas teritorijā.

Apdrošinātā profesionālā darbība

Atbildības limits pretenzijām par vienu apdrošināšanas gadījumu

Projektēšanas pakalpojumi

3 000.00 EUR (trīs tūkstoši euro un 00 centi)

Papildu nosacījumi apdrošināšanas aizsardzībai

Apakšlimits pretenzijām par vienu apdrošināšanas gadījumu un apdrošināšanas periodu kopā

Apdrošinātā civiltiesiskā atbildība par zaudējumiem, kas radušies, sakarā ar jau uzcelta objekta (vai tā daļas) pārbūvi

3 000.00 EUR (trīs tūkstoši euro un 00 centi)

Apdrošināšanas objekta speciālie noteikumi: Arhitektu un inženieru profesionālās civiltiesiskās atbildības apdrošināšanas noteikumi Nr. 3-20.1. Pielikums BTA „Profesionālās civiltiesiskās atbildības apdrošināšanas noteikumiem Nr. 20.1.”

Apdrošināšanas teritorija: Visa Latvija

Pašrīks: 500.00 EUR par vienu apdrošināšanas gadījumu

Objekta apdrošināšanas prēmija: 42.00 EUR (četrdesmit divi euro un 00 centi)

Atbildības limits:

Pretenzijām par apdrošināšanas periodu kopā: 3 000.00 EUR (trīs tūkstoši euro un 00 centi)

Apdrošināšanas nosacījumi:

Apdrošināšanas periods: 07.02.2016. - 06.02.2017.

Retroaktīvais periods: 07.02.2015. - 06.02.2016.

Piemērojamie normatīvie akti: Latvija

Pagarinātais zaudējumu pieteikšanas periods: 36 mēneši

Apdrošināšanas prēmija: 42.00 EUR (četrdesmit divi euro un 00 centi)

Apdrošināšanas prēmijas samaksas datums un summa:

Maksājumu skaits: 1

1. 07.02.2016 42.00 EUR

Polisveidotāja nosaukums:

Vārds, uzvārds: MAIJA BONKA

Paraksts:

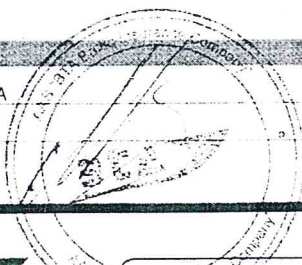

Apdrošinātāja nosaukums:

Vārds, uzvārds:

Paraksts:

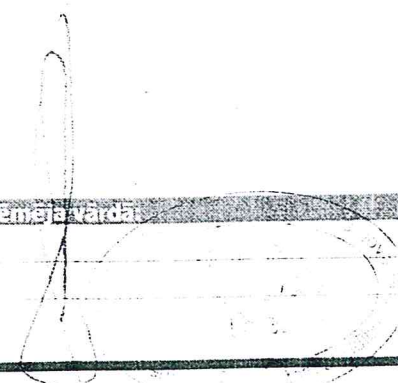

1/2



Noticis negadījums?
Piesaki atbildību ātri un vienkārši:
pa tālr. 26 12 12 12 vai www.bta.lv

AAS "BTA Baltic Insurance Company"
Vienotais Reģ. Nr. 40103840140
K.Valdemāra iela 63, Rīga, LV-1010, Latvija
e-pasts: bta@bta.lv

Tel.: 26 12 12 12
Fakss: 67025190
www.bta.lv
www.e-polise.lv